

Flying Page



4 Forum

Bild des Tages



Leserbriefe
«Verursacher kommen davon»
«Wo bleibt die Vernunft?»

Umfrage





Flying Page







Papier: 48.8 Gramm
SnowPrint

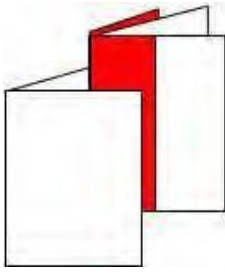

DEFINITION



Unter einer Flying Page versteht man ein Einzelblatt (320 x 470 mm) je zur Hälfte über den Bund laufend. In einer **Einbund**-Zeitung kann die Flying Page nur im **Inneren** der Zeitung platziert werden. In einer **Mehrbund**-Zeitung kann die Flying Page auch aussen (um den 2. Bund) gelegt werden.

Nur für Broadsheet möglich.

TECHNISCHE MACHBARKEIT

Eine Flying Page kann **bei Umfängen bis höchstens 46 Seiten** realisiert werden, da sie nur in Doppelproduktion möglich ist. Bei gesammelter Produktion wiederholt sich die Flying Page im hinterherlaufenden Bund.

Eine Flying Page kann **ausschliesslich in Tagproduktion** gefertigt werden. Umfang und Platzierung erfordert für diese Sonderproduktion spezifische Abklärung. Bitte lassen Sie sich vorgängig bei uns beraten.

RAHMENBEDINGUNGEN

Die technischen Kosten für eine Flying Page teilen wir Ihnen auf Anfrage gerne mit. Die Vorlaufzeit beträgt **2 Wochen** ab Auftragsbestätigung.

TECHNISCHE ANGABEN

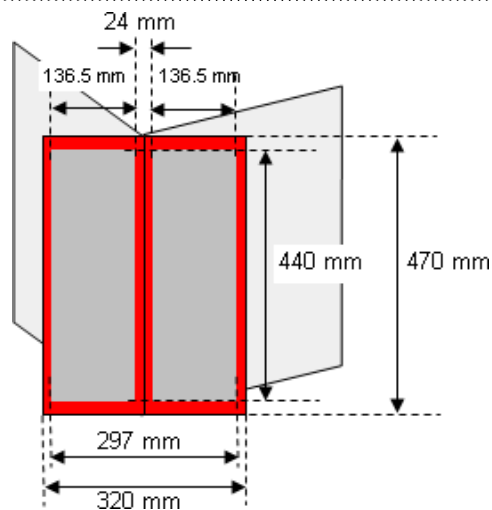

Satzspiegel

Höhe	440mm
Breite	297mm
Bundsteg unbedruckt	24mm
Breite im Detail	136.5mm / 24mm / 136.5mm

Wir empfehlen Sujet abhängig auch die Rückseite der Flying Page mit einem Zwischenraum von 24 mm Weissrand zu gestalten.

Dokumentformat

Broadsheet	317 x 470 mm	Satzspiegel max.	297 x 440 mm
------------	--------------	------------------	--------------

Kontakt

DZZ Druckzentrum Zürich AG
verkauf-kundenzeitungen@tamedia.ch

Armin Hold, 044 248 60 65, armin.hold@tamedia.ch

Sonja Biasella, 044 248 60 36, sonja.biasella@tamedia.ch

Roger Käser, 044 248 49 14, roger.kaeser@tamedia.ch

Rainer Hansmann, 044 248 63 31, rainer.hansmann@tamedia.ch

Ramona Amstutz, 044 248 49 91, ramona.amstutz@tamedia.ch